

O TRANSPORTADOR TUBULAR CHAIN-VEY®

DA MPE

TRANSPORTA SEU PRODUTO COM
SUAVIDADE E EFICIÊNCIA,
HORIZONTALMENTE E VERTICALMENTE
EM UM TUBO HERMÉTICO, SEM
DEGRADAÇÃO

OU DESCLASSIFICAÇÃO DO PRODUTO

OS BENEFÍCIOS CHAIN-VEY®:

- **MINIMIZA QUEBRA, DEGRADAÇÃO E DESCLASSIFICAÇÃO (SEPARAÇÃO) DOS PRODUTOS**
- **FLEXÍVEL: PERMITE MOVIMENTO HORIZONTAL E VERTICAL EM UM ÚNICO SISTEMA**
- **OPÇÕES CLEAN-IN-PLACE GARANTEM CONDIÇÕES SANITÁRIAS IDEAIS**
- **ENERGETICAMENTE EFICIENTE**



SUPERIOR CONVEYING

O TRANSPORTADOR IDEAL PARA ALIMENTOS E SÓLIDOS A GRANEL

CHAIN-VEY vs. OUTROS TRANSPORTADORES

ASPECTOS DE PROJETO							
TIPO DE TRANSPORTADOR	MANUTENÇÃO DE DISTRIBUIÇÃO DE PARTÍCULA (INTEGRIDADE)	HERMÉTICO	CLEAN-IN-PLACE	EFICIÊNCIA ENERGÉTICA	CAPACIDADE PARA GRANDES DISTÂNCIAS	BAIXA/NENHUMA MANUTENÇÃO	MÚLTIPLAS ENTRADAS/DESCARGAS
CHAIN-VEY®	✓	✓	✓	✓	✓	✓	✓
PARAFUSO/ELEVADOR						✓	
ELEVADOR DE CANECAS	✓			✓			✓
PNEUMÁTICO DENSO		✓			✓		✓
PNEUMÁTICO DILUÍDO		✓			✓		✓

APLICAÇÕES COMUNS DO CHAIN-VEY®

ALIMENTARES

Açúcar Mascavo	Biscoitos	Café Verde	Farinha de Aveia	Frutas Congeladas	Legumes Congelados	Óleo de Krill	Trigo
Aveia em Flocos	Cacau	Cereais	Farinha de Milho	Frutas Secas	Lúpulo	Pimenta do Reino	Vitaminas em Pó
Aveia Integral	Café em Grãos/Cevada		Farinha de Trigo	Guloseimas	Malte/Farinha	Queijo em Pó	
Arroz Desidratado	Café Moído	Chá	Fibra de Milho Solúvel	Ingredientes	Migalhas de Pão	Retalhos de Biscoito	
Balas Duras	Café Torrado	Cookies	Flocos de Arroz	Jujubas	Mistura para Sopas	Temperos/Especiarias	

GRÃOS / FRUTAS SECAS / SEMENTES

Amêndoas	Cereais / Sementes	Feijão Comum	Feijão Preto	Nozes	Soja
Amendoim Descascado	Feijão Branco	Feijão-Lima	Lentilhas	Oleaginosas	
Amendoim Torrado	Feijão Carioca	Feijão Vermelho	Noz-Pecã	Sementes de Cacau	

PET FOOD

Farinha de Frango	Ingredientes Crus	Ração para Cavalos
Farinha de Peixe	Petiscos	Ração para Peixes
Finos / Ração Reaproveitada	Ração Integral	Ração Seca

QUÍMICOS

Bicarbonato de Sódio	Coque	Fosfato Alimentar	Resina em Flocos
Biomassa Torrada	Detergente	Hidróxido de Cálcio	
Carbonato de Cálcio	Fertilizantes	Pesticidas	

MINERAIS

Argila	Carbonato	Cinzas	Lignito
Bentonita	Carbono Ativado / Cinzas	Grafite	Pó Sinterizado
Calcário	Carvão Seco	Hidróxido de Alumina	Talco

OUTROS

Areia de Gato	Lascas de Madeira	Pigmentos	Tabaco
Descarte Triturado	Látex	Plástico	
Flocos de Cera	Pellets	Serragem	

NÃO ENCONTROU SUA APLICAÇÃO ESPECÍFICA?

Entre em contato com um representante MPE para agendar um teste de viabilidade de produto em nosso laboratório Chain-Vey em Chicago, EUA.

CHAIN-VEY®

SISTEMAS DE TRANSPORTADOR TUBULAR DE ARRASTE

A MANEIRA
SUPERIOR
DE TRANSPORTAR

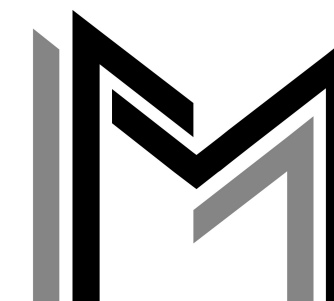

MARCELLO SANCHEZ
REPRESENTANTE COMERCIAL

✉ marcello@marcellosanchez.com.br
☎ +55 11 99901-3910

CHAIN-VEY®

UMA DIVISÃO DA MODERN PROCESS EQUIPMENT CORPORATION
3125 SOUTH KOLIN AVENUE • CHICAGO, ILLINOIS 60623 U.S.A.

WWW.CHAINVEY.COM • E: SOLUTION@CHAINVEY.COM • P: +1.773.254.3929 • F: +1.773.254.3935



O MAIS SUAVE E EFICIENTE
CAPAZ DE TRANSPORTAR PRATICAMENTE QUALQUER PRODUTO

CAIXA DE RETORNO 180°

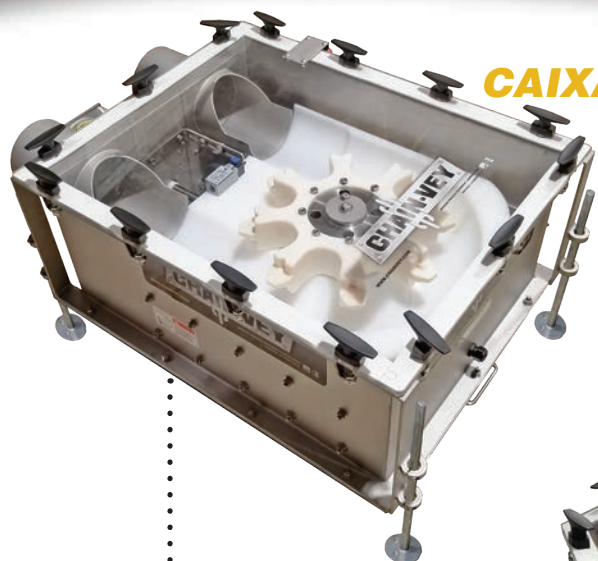

CAIXA DE MOTOR 180°



PERFORMANCE E MATERIAIS DOS DISCOS

- Discos de UHMW aprovados pelo FDA nos EUA
- Opções de disco incluem moldagem direta na corrente de aço inox ou design bipartido com fixação sanitária e rebites de compressão
- Opções de corrente em aço inox 301 ou liga de aço-carbono ultra reforçado
- Todas as correntes possuem resistência a tração de até 7250kg.

SOLUÇÕES COMPLETAS PARA SEU SISTEMA



CAIXA DE ESCOVAÇÃO OCTAGONAL

Limpeza *inline* da corrente e discos



VÁLVULA ROTATÓRIA DE DESCARGA

Válvula rotatória acionada pneumaticamente permite descarga de produto livre de obstruções

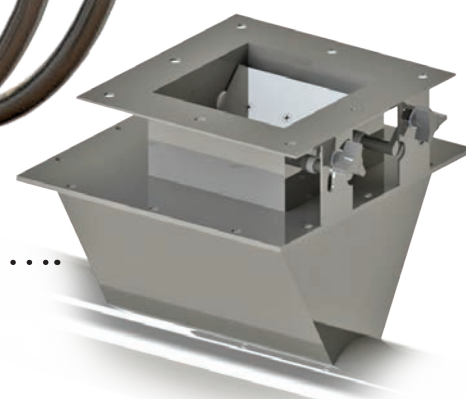

ESCOLHA SUA CAPACIDADE DE

CARGA

8"

capacidade de 56 m³/h

6"

capacidade de 40m³/h

5"

capacidade de 28 m³/h

4"

capacidade de 18 m³/h

3"

capacidade de 5 m³/h



O CONFIÁVEL SUPERMAX

SISTEMA DE CONECTORES

PROJETOS DISPONÍVEIS

TIPO DE CHAIN-VEY®	CAPACIDADE DE HIGIENIZAÇÃO	CARACTERÍSTICAS E OPÇÕES DE PROJETO	EQUIPAMENTO E SERVIÇOS DE LIMPEZA AUXILIARES
PADRÃO	<ul style="list-style-type: none"> • Ideal para produtos e ingredientes secos • Menos de 1% de cruzamento entre batelas diferentes • Elimina o acúmulo de produto na corrente/discos e nos componentes internos 	<ul style="list-style-type: none"> • Disco de Limpeza de Poliuretano • Disco de Limpeza de Magnethano • Jatos de Ar Ajustáveis 	<ul style="list-style-type: none"> • Caixa de Escovação (dinâmica) • Caixa de Escovação (estática) • Batedor de Discos na Caixa de Motor
CLEAN-IN-PLACE HÍBRIDO	<ul style="list-style-type: none"> • Facilita a introdução de água, espuma e/ou gelo seco no sistema • Permite a troca entre produtos com cores e sabores diferentes • Permite troca entre produtos de tipos diferentes (exemplo: com glúten/sem glúten) • Elimina alergênicos 	<ul style="list-style-type: none"> • Inclusão de bicos pulverizadores, bocal de secagem e bacia de drenagem na Caixa de Retorno, Caixa de Motor e Válvulas de Descarga • Portinholas de acesso para limpeza nas transições, Caixa de Motor e Caixa de Retorno • Esponja encaixável nos elos da corrente • Tubulação conectada às flanges • Caixa de Retorno e Caixa de Motor com CIP completo 	<ul style="list-style-type: none"> • Unidades autônomas de Espuma e Gelo Seco • Integração com sistema e práticas CIP preexistentes na planta • Design de Manifold com pontos de conexão acessíveis • Válvulas de secagem e drenos automáticos para ciclos de limpeza automatizados • Carro de Lavagem totalmente automático, facilitando CIP de quatro estágios: Enxágue, Lavagem, Sanitização e Secagem
CLEAN-IN-PLACE	<ul style="list-style-type: none"> • Facilita a introdução de água, espuma e/ou gelo seco no sistema • Permite a troca entre produtos com cores e sabores diferentes • Permite troca entre produtos de tipos diferentes (exemplo: com glúten/sem glúten) • Aprovado em todos os testes de amostragem: ATP, APC, Teste de Coliformes, Teste Luminoso 	<ul style="list-style-type: none"> • Tubulação conectada às flanges permitindo lavagem completa do sistema • Clean-in-Place completo na Caixa de Retorno e Caixa de Motor, incluindo bicos pulverizadores, bocais de secagem e eliminando pontos de acúmulo • Passivação com Ácido Nítrico • Polimento dos tubos e componentes 	<ul style="list-style-type: none"> • Integração com sistema e práticas preexistentes de CIP do cliente • Design de Manifold com pontos de conexão acessíveis • Válvulas de secagem e drenos automáticos para ciclos de limpeza automatizados • Carro de Lavagem totalmente automático, facilitando CIP de quatro estágios: Enxágue, Lavagem, Sanitização e Secagem

PISTA REMOVÍVEL DE RETORNO

ENTRADA DE PRODUTO
Com chicana de fluxo (opcional)

COMPARE NOSSO SISTEMA →

CHAIN-VEY®
UMA DIVISÃO DA MODERN PROCESS EQUIPMENT CORPORATION
3125 SOUTH KOLIN AVENUE • CHICAGO, ILLINOIS 60623 U.S.A.

FALE CONOSCO
Saiba mais sobre nossa tecnologia de teste de produto e design de projeto gratuitos.

+1.773.254.3929 • SOLUTION@CHAINVEY.COM